

**FORNO ELETTRICO VENTILATO SMEG MOD. ALFA43X -
4 TEGLIE INCLUSE - cm.43,5x32 - MONOFASE 230V**

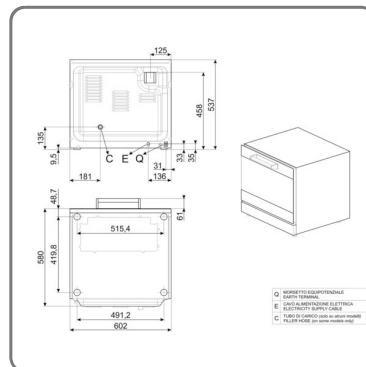

vedi prodotto online

CODICE: **ALFA43X**
MARCA: **SMEG**



SOLUZIONI FOODSERVICE

Dimensioni e Dati Tecnici:

- Dimensioni esterne: mm. 602x584 H537
- Capacità teglie: 4 teglie da 435 x 320 mm (incluse)
- Distanza tra le teglie: 80 mm
- Alimentazione: Monofase, 230V
- Potenza assorbita: 3 kW Qualità

Costruttiva:

- Struttura in acciaio inox per una lunga durata e facile manutenzione.
- Camera di cottura smaltata, resistente e facile da pulire.
- Porta con doppio vetro isolato e guarnizione per evitare dispersioni di calore e vapore.

- Illuminazione interna per monitorare la cottura senza aprire il forno.

Caratteristiche di Funzionamento:

- Termostato manuale regolabile da 50°C a 270°C per una cottura precisa.
- Timer regolabile da 1 a 60 minuti.
- Sistema di riscaldamento ventilato per una cottura uniforme su più livelli.

Questo forno è ideale per chi cerca prestazioni elevate in una struttura compatta, perfetto per attività di ristorazione e panificazione grazie alla sua capacità di ospitare fino a 4 teglie standard.