

AFFETTATRICE INCLINATA SIRMAN PALLADIO 350 --CE
PROFESSIONALE-- Trifase 380V

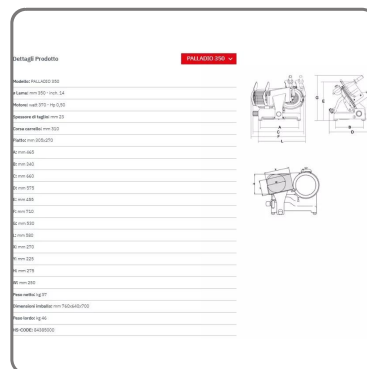

vedi prodotto online



SOLUZIONI FOODSERVICE

CARATTERISTICHE:

- Linea arrotondata priva di spigoli e viti in vista.
- Perno di scorrimento, cromato rettificato.
- Boccole di scorrimento in ghisa lappate.
- Paracolpi su carrello in gomma vulcanizzata.
- Coperchio supporto vela smontabile.
- Parafetta in acciaio inox con incastro a baionetta.
- Tutte le minuterie acciaio inox.
- Sistema di tenuta stagna su puleggia.
- 49,5 mm di distanza fra la lama e la testa.
- Copertura inferiore.
- Scheda elettronica commutabile 380 V trifase.
- Affilatoio con vaschetta inferiore di protezione.
- Estrattore lama di serie.
- Inclinazione lama 35°.
- Manopole plastica.
- Pulsanti IP 67 in plastica.

DATI TECNICI:

- ø Lama mm 350 - inch 14
- Motore watt 370 - Hp 0,50
- Spessore di taglio mm.23
- Corsa carrello mm 310
- Piatto mm 305x270
- Peso netto kg.37